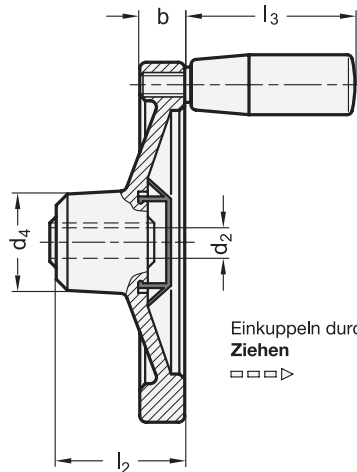
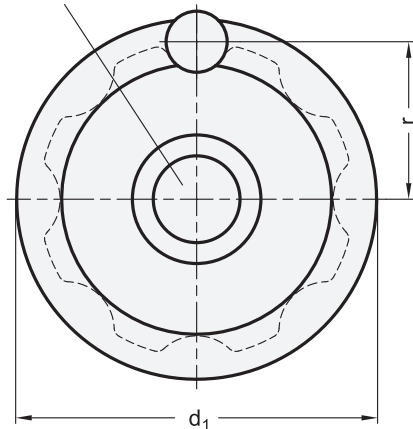

Abdeckkappe

 **Form**

- A ohne Griff
D mit drehbarem Griff

1

2

d ₁	d ₂ H7 Bohrung mit Nut			d ₃	d ₄	d ₅	d ₆ max.	b	h	l ₁	l ₂	l ₃	r	Ø Zylindergriff
140	K 12	K 14	K 16	24	42	40	23	16,5	7	45	58	67,5	61	23
160	K 12	K 14	K 16	24	42	40	23	18	7	45	58	82,5	71	26

Ausführung**Radkörper**

Aluminium

- Nabe bearbeitet
- Radkranz
 - allseitig gedreht
 - hochglanzpoliert
 - Rundlauf- und Planlaufabweichung < 0,4
- unbearbeitete Flächen kunststoffbeschichtet schwarz, strukturmatt

Kupplungselemente

Stahl

- gehärtet
- Lauflächen geschliffen

Abdeckkappe

Kunststoff, hellgrau

Drehbarer Zylindergriff GN 598

Stahl

- kunststoffbeschichtet schwarz, strukturmatt
- Achsteil Stahl verzinkt, blau passiviert

RoHS

Die Abdeckkappe schützt die Lager gegen Verschmutzung und verdeckt Befestigungselemente wie z.B. Vorlegescheiben GN 184.

Zur Befestigung der Abdeckkappe ist die Handradnabe mit einer Rille versehen, in welche die elastischen Segmente der Kappe eingreifen.

Die Abdeckkappe wird von Hand aufgedrückt, zur Demontage kann sie mit einem Schraubendreher an der Aussparung abgehoben werden.

Bei der Montage werden die Nadellager eingefettet, wodurch eine ausreichende Dauerschmierung gegeben ist.

Technische Informationen

Weitere Hinweise zu Sicherheits-Handrädern

Passfedernuten DIN 6885-2

ISO-Passungen

Seite

QVX

QVX

QVX

Zubehör

GN 184 Vorlegescheiben (zur axialen Befestigung)

QVX

Bestellbeispiel

GN 321.6-160-K14-D

1 d₁2 d₂

3 Form

Detailansicht Nabe mit Kupplungselementen

