

3 Form

- A** ohne Rastsperr, ohne Kontermutter
- AK** ohne Rastsperr, mit Kontermutter
- R** mit Rastsperr, ohne Kontermutter
- RK** mit Rastsperr, mit Kontermutter
- S** mit Sicherheits-Rastsperr, ohne Kontermutter
- SK** mit Sicherheits-Rastsperr, mit Kontermutter

Raststift eingezogen

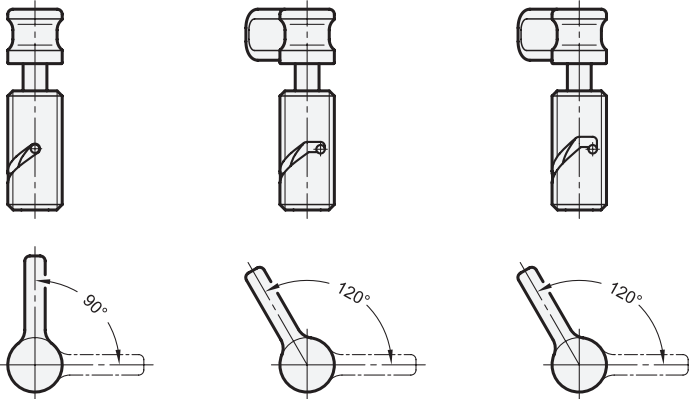

1

2

d ₁ Stift h9 Bohrung ^{+0,03} / _{+0,1}	d ₂	d ₃	l ₁ ≈	l ₂	l ₃ min.	l ₄	Federdruck in N ≈	
							Anfang	Ende
6	M 16 x 1,5	16	51	8	35	32	6,5	20
8	M 16 x 1,5	16	51	8	35	32	6,5	20
10	M 16 x 1,5	16	51	8	35	32	6,5	20

Ausführung

Führung

Stahl verzinkt, blau passiviert

Raststift

Edelstahl 1.4305

Riegel

Kunststoff, Polyamid (PA)

- schwarz, matt
- nicht demontierbar

RoHS

Auf Anfrage

- Führung in Edelstahl

Technische Informationen

Seite

Zusammenstellung der Rastriegel-Bauarten	QVX
Belastbarkeitshinweise	QVX
ISO-Passungen	QVX
Metrisches ISO-Feingewinde DIN 13	QVX
Kunststoff-Eigenschaften	QVX
Edelstahl-Eigenschaften	QVX

Kurven-Rastriegel GN 712 werden eingesetzt, wenn der Raststift zeitweise nicht vorstehen soll. Durch Drehen des Riegels um 90° bzw. 120° entgegen dem Uhrzeigersinn wird der Raststift über eine Führungskurve eingezogen.

Je nach Ausführung der Kurve geht der Raststift durch die Druckfeder wieder in die Ausgangsstellung zurück (Form A), wird in eingezogener Stellung gehalten (Form R) oder zusätzlich gegen unbeabsichtigtes Zurückstellen gesichert (Form S).

Bei dieser Sicherheitsvariante muss zum Bewegen des Raststiftes der Riegel zunächst axial aus der Rastkerbe gezogen werden.

Hinweise

Seite

GN 712.1 Kurven-Rastriegel (Raststift in Ruhestellung eingezogen)

QVX

Bestellbeispiel

GN 712-8-M16x1,5-R

1	d ₁
2	d ₂
3	Form