

3 Form

- N** neutral
M mit Markierungspfeil
S mit Skala 0...9
 20 Teilstriche

1

2

d ₁	d ₂ H8 Bohrung		d ₃ -0,2	d ₄	d ₅	l ₁	l ₂	l ₃	l ₄	t ₁	t ₂
27	B 6	-	33,5	23,5	M 4	25,5	7,5	10,5	12,5	23,5	7,5
34	B 6	B 8	41	29,5	M 5	29,5	9,5	13,5	13	26,5	9,5
42	B 8	B 10	50	37,5	M 5	33,5	10,5	15,5	15	30,5	11,5

Ausführung

- Aluminium eloxiert, naturfarben
- Skala (Form S) und Markierungspfeil (Form M) eingraviert in Laserpräzision
- Edelstahl-Gewindestift DIN 916 mit Innensechskant und Ringschneide
- ISO-Passungen → Seite 1873
- RoHS

Zubehör

- Bezugsflansche GN 723.3 sind getrennt zu bestellen

Auf Anfrage

- spezielle Skalierungen
siehe auch Bestell-Schema → Seite 318

Hinweis

Drehknöpfe GN 723.4 können mit Bezugsflanschen GN 723.3 kombiniert werden, die folgende Vorteile haben:

- sie sind mit Referenzmarkierung für die Drehknopfskala versehen
- sie bilden eine zusätzliche Lagerung für die Verstellwelle
- in der Ausführung mit Reibring wird der Drehknopf gegen unbeabsichtigtes Verstellen, z. B. durch Vibration, gesichert.

Skala bzw. Markierungspfeil der Drehknöpfe sind abriebfest und gut lesbar.

Neben der Standard-Skala (Form S) können sie mit jeder beliebigen Skalierung geliefert werden.

Bezüglich Strichbild, Zahlenablauf, Zahlenstellung und Zahlenfolge einer möglichen Skalierung ist das sehr übersichtlich dargestellte „Bestell-Schema Skalierungen“ → Seite 318 zu verwenden.

siehe auch...

- Bezugsflansche GN 723.3 (für Drehknöpfe GN 723.4) → Seite 334
- Drehknöpfe GN 726.2 (Aluminium) → Seite 329
- Klemmelemente GN 826 (für Verstellspindeln) → Seite 338

Bestellbeispiel

GN 723.4-42-B10-S

1	d ₁
2	d ₂
3	Form



1.1
1.2
1.3
1.4

Drehknopf GN 723.4 kombiniert mit Bezugsflansch GN 723.3 → Seite 334

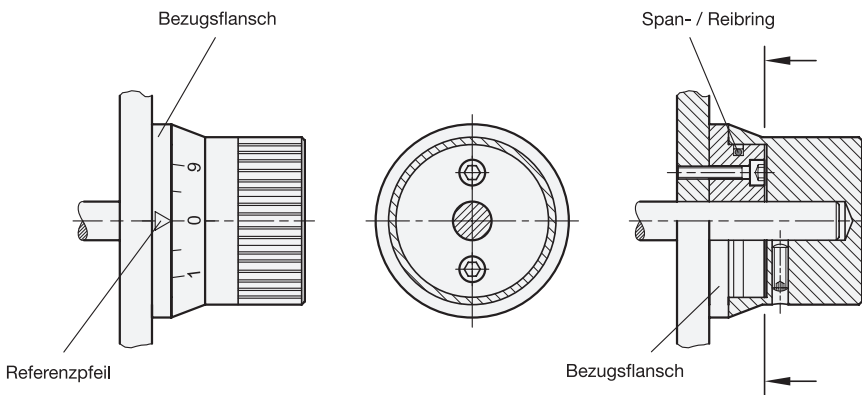

2.1
2.2
2.3
2.4

