

Zwei parallel verfahrenende Lineareinheiten GN 291 sind durch eine Übertragungseinheit GN 391 miteinander verbunden.

Über die Winkelgehäuse GN 298-W mit eingebauten Kegelradsätzen GN 297 und einer weiteren Übertragungseinheit GN 391 ist das Handrad mit dem System verbunden, rechtwinklig zu den Bewegungsachsen angeordnet.

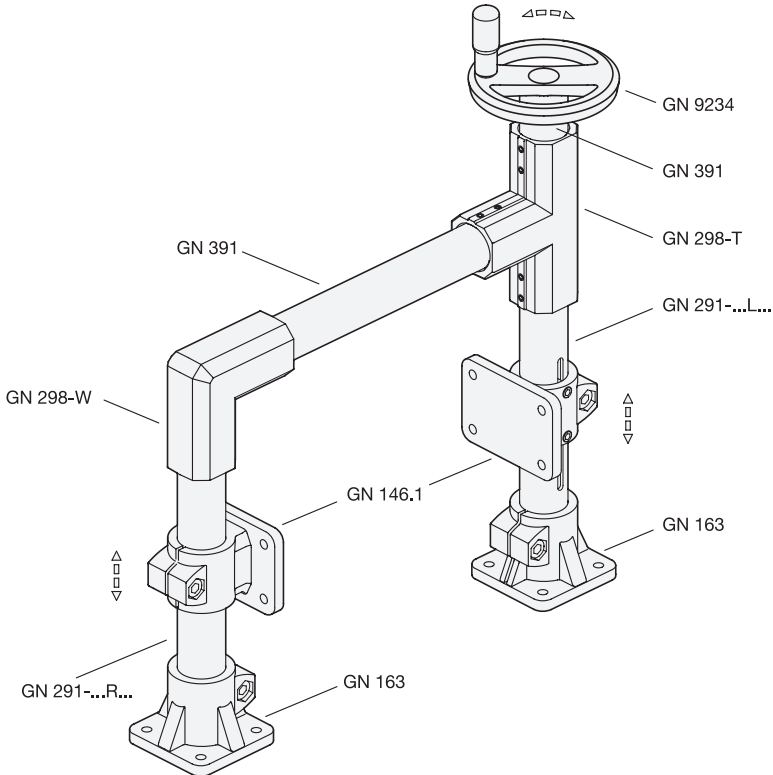

Zwei Verfahrslitten GN 146.1 werden parallel bewegt. Hierzu sind zwei Lineareinheiten GN 291 über eine Übertragungseinheit GN 391 miteinander verbunden. **3.8**

Über das T- und Winkel-Getriebe GN 298-T / -W mit eingebauten Kegelrädern GN 297 und einer weiteren Übertragungseinheit GN 391 ist das Handrad mit dem System verbunden, parallel zu den Bewegungsachsen angeordnet.

3.1

3.2

3.3

3.4

3.5

3.6

3.7

3.8

3.9

