

GN 321

blank, Radkranz poliert

GN 323

kunststoffbeschichtet schwarz

Scheibenhandräder

Aluminium

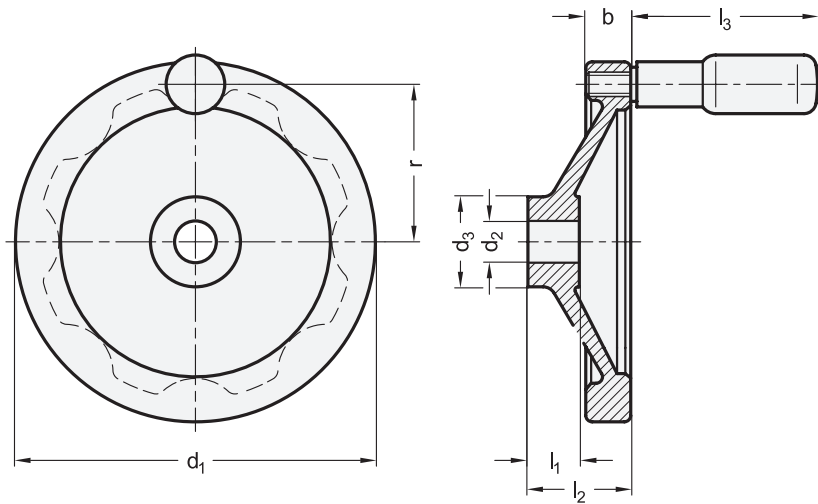

2 Bohrungskennzeichen

- B ohne Nabennut
- K mit Nabennut DIN 6885-1 P9

4 Form

- A ohne Griff
- R mit drehbarem Griff



d ₁	d ₂ H7 Bohrung		b	d ₃	l ₁	l ₂ ≈	l ₃ ≈	r	Ø Zylindergriff GN 798
80	10	12	13	26	16	26	44	33,5	16
100	10	12	14	28	17	30	58,5	42,5	18
125	12	14	15	31	18	33	61,5	54	22
140	14	16	16,5	36	19	36	76,5	61	24
160	14	16	18	36	20	39	76,5	71	24
200	18	20	20,5	45	24	45	86,5	89	25
250	22	26	23	48	28	51	86,5	113	25

Ausführung

Radkörper

Aluminium

- Nabe bearbeitet
- Radkranz
 - allseitig gedreht
 - Rundlauf- und Planlaufabweichung < 0,4

GN 321

- Radkranz hochglanzpoliert
- unbearbeitete Flächen gestrahlt

GN 323

- komplett kunststoffbeschichtet
- schwarz, strukturmatt

Drehbarer Zylindergriff GN 798

Kunststoff, Polyamid (PA)

- schwarz, matt
- Achsteil Stahl
- verzinkt, blau passiviert

RoHS

Scheibenhandräder GN 321 sind auf der Rückseite mit Griffmulden versehen.

Hinweise

Hinweise	Seite
GN 321.4 Sicherheits-Handräder (mit Gleitlager)	QVX
GN 321.5 Sicherheits-Handräder (mit Nagellager)	QVX
GN 323.4 Sicherheits-Handräder (mit Gleitlager)	QVX
GN 323.5 Sicherheits-Handräder (mit Nadellager)	QVX
GN 923 Scheibenhandräder (Aluminium, kunststoffbeschichtet)	QVX

Technische Informationen

Passfedernuten DIN 6885-1	QVX
Querbohrungen GN 110	QVX
ISO-Passungen	QVX

Zubehör

GN 184 Vorlegescheiben (zur axialen Befestigung)	QVX
--	-----

Bestellbeispiel (Radkranz poliert)

1	d ₁
2	Bohrungskennzeichen
3	d ₂
4	Form

GN 321-160-K16-A

Bestellbeispiel (kunststoffbeschichtet)

1	d ₁
2	Bohrungskennzeichen
3	d ₂
4	Form

GN 323-125-B12-R