

**2 Form**

- BL** offener Spannarm, mit 2 Flankenscheiben
- BLC** offener Spannarm, mit 2 Flankenscheiben und Andrückschraube GN 708.1
- FL** massiver Spannarm, mit Halteschelle zum Anschweißen

**Funktionsprinzip**

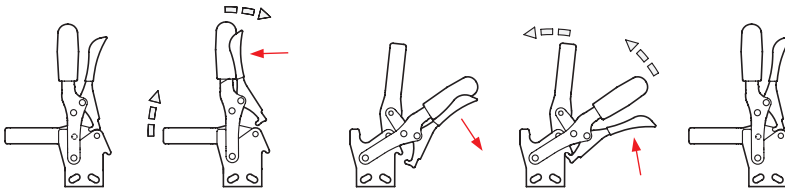

**1**

Größe	F <sub>H</sub> in N Haltekraft	a ≈	b <sub>1</sub>	b <sub>2</sub>	b <sub>3</sub>	b <sub>4</sub>	d <sub>1</sub>	d <sub>2</sub> ≈	h <sub>1</sub> ≈	h <sub>2</sub>	h <sub>3</sub>	h <sub>4</sub>	h <sub>5</sub> max.
130	1050	28	35	10	5	6,2	M 6	5,5	156	41,5	16	25,5	25
230	2000	40	43	12	6	8,5	M 8	6,5	183	48	18	30	24

Größe	l <sub>1</sub> ≈		l <sub>2</sub> ≈	l <sub>3</sub> max.	l <sub>4</sub>	m <sub>1</sub>	m <sub>2</sub>	m <sub>3</sub>	m <sub>4</sub>	r ≈	s	w Verstellweg
	Form BL Form BLC	Form FL										
130	85	86	42	54	55	12,5	19	6,5	7,5	79	5	17,5
230	110,5	112	58	73	68	18	21	6,5	6,5	104	6	20

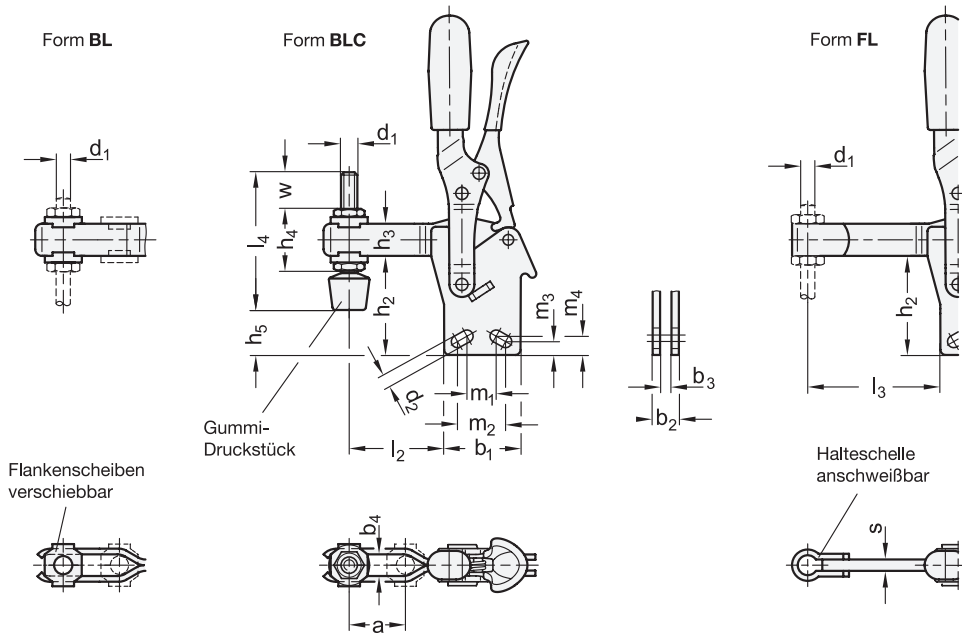

**Ausführung**

- Stahl 3
  - Einsatzstahl C10
  - verzinkt, blau passiviert
  - Lagerbolzen vergütet
  - Lagerbuchsen einsatzgehärtet
- Edelstahl 1.4301 NI
- alle beweglichen Teile mit Spezialfett geschmiert
- solide geformter Kunststoffgriff rot, ölbeständig
- Andrückschraube GN 708.1, Form A
  - Stahl, verzinkt, blau passiviert / Edelstahl 1.4301
  - Gummi-Druckstück 85 Shore A
- *Edelstahl-Eigenschaften* → Seite 2166
- **RoHS**

**Zubehör**

- Andrückschrauben → Seite 810 ff.
- Halter für Andrückschrauben GN 801 (für Form BL) → Seite 815
- Spannarmverbreiterungen GN 801.1 (für Form BL) → Seite 816
- Spannarmverbreiterungen GN 801.2 (für Form BL) → Seite 817
- Spannarmverlängerungen GN 809.1 (für Form FL) → Seite 819

**Hinweis**

Schnellspanner GN 810.4 sind in beiden Endstellungen verriegelt. So wird in der Spannstellung ein unbedachtes oder durch Vibrationen ausgelöstes Öffnen verhindert und in der Offenstellung ein selbsttätiges, z.B. durch einen verlängerten Spannarm, verursachtes Schließen des Schnellspanners verhindert. Zum Öffnen / Schließen wird die Verriegelung per Einhandbedienung aufgehoben.

Die Spannung erfolgt nach dem Kniehebelprinzip, Spannhebel und Spannarm bewegen sich dabei in gleicher Richtung. In Spannstellung befindet sich der Betätigungshebel in vertikaler Position.

Schnellspanner mit offenem Spannarm nehmen in der Form BL über die Flankenscheiben eine anwendungsspezifische Schraube auf, bei der Form BLC ist zusätzlich eine Andrückschraube mit Gummi-Druckstück im Lieferumfang enthalten.

Schnellspanner in der Form FL können durch Anschweißen der mitgelieferten Halteschelle auf besondere Anforderungen angepasst werden.

siehe auch...

- *Allgemeine Hinweise zu Schnellspannern* → Seite 698
- *Schnellspanner GN 810.10 („Longlife“)* → Seite 714
- *Schnellspanner GN 810.3 (mit waagrechttem Fuß)* → Seite 704

<b>Bestellbeispiel (Stahl)</b>	
1	Größe
<b>GN 810.4-230-BL</b>	
2	Form

<b>Bestellbeispiel (Edelstahl)</b>	
1	Größe
<b>GN 810.4-130-FL-NI</b>	
2	Form
3	Werkstoff

1.1  
1.2  
1.3  
1.4  
2.1  
2.2  
2.3  
2.4

