

- 3 Form**
- B** ohne Rastsperr, ohne Kontermutter
 - BK** ohne Rastsperr, mit Kontermutter
 - C** mit Rastsperr, ohne Kontermutter
 - CK** mit Rastsperr, mit Kontermutter

b ₁	l ₁	b ₂	d ₁ <small>-0.02 Stift -0.04 Bohrung H8</small>	d ₂	d ₃	k	l ₂	l ₃	l ₄	l ₅	sw ₁	sw ₂	Federdruck in N ≈	
													Anfang	Ende
5	5	2,5	7	M 12 x 1,5	23	20	51,3	20	11,3	1	17	2	9	18
6	6	3	8	M 16 x 1,5	28	24	61,5	24	13,5	1,2	22	2	13	23
8	7,5	4	10	M 16 x 1,5	28	24	61,5	24	13,5	1,2	22	2	15	31
9	8,5	4,5	12	M 20 x 1,5	33	28	72,8	30	14,8	1,2	24	2	19	34

Ausführung

- Führung
Edelstahl 1.4305
- Raststift
Edelstahl 1.4112, gehärtet
- Knopf
Kunststoff (Polyamid PA)
- schwarz, matt
- nicht demontierbar
- Gewindestift DIN 916
Edelstahl 1.4301 (A2)
- Druckfeder
Edelstahl 1.4310
- Sechskantmutter ISO 8675
Edelstahl 1.4301 (A2)
- ISO-Passungen → Seite XYZ
- Kunststoff-Eigenschaften → Seite XYZ
- Edelstahl-Eigenschaften → Seite XYZ
- RoHS

Zubehör

- Distanzringe GN 609.5 → Seite XYZ

Hinweis

Rastbolzen GN 824 verfügen über einen Raststift mit quadratischem Querschnitt und einer Rastfläche, der eine Anlaufschräge gegenüber liegt. Bei einer Bewegung in Richtung der Anlaufschräge überfährt der Raststift Nuten und Kanten, da dabei der Raststift durch die Anlaufschräge in die Führung bewegt wird. In Richtung der Rastfläche rastet der Raststift entsprechend automatisch ein. Durch Betätigung des Knopfs kann die Rastung aufgehoben werden.

Rastbolzen mit Rastsperr Form C / CK werden eingesetzt, wenn der Raststift zeitweise nicht einrasten soll. Hierzu wird der Knopf nach dem Einziehen des Stiftes um 90° gedreht. Durch eine Rastkerbe wird der Knopf in dieser Position gehalten.

Bei gelöstem Gewindestift kann die Ausrichtung der Anlaufschräge stufenlos im Bereich von 360° eingestellt werden. Diese lässt sich an der Markierung an der Rastbolzenführung erkennen.

siehe auch...

- Zusammenstellung der Rastbolzen-Bauarten → Seite XYZ ff.
- Rastbolzen GN 817 (ohne Anlaufschräge) → Seite XYZ ff.
- Rastbolzen GN 617 (ohne Anlaufschräge) → Seite XYZ ff.

Bestellbeispiel	1 b ₁
	2 l ₁
GN824-8-7,5-CK-NI	3 Form
	4 Werkstoff

3.1
3.2
3.3
3.4
3.5
3.6
3.7
3.8
3.9

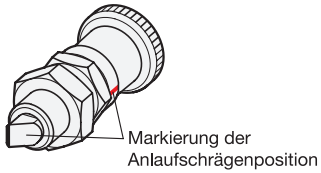

Form B / BK

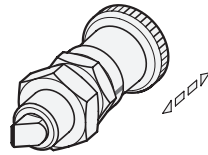

Form C / CK

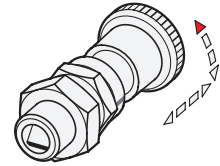

Raststift eingezogen,
Knopf 90° gedreht

Montagehinweis

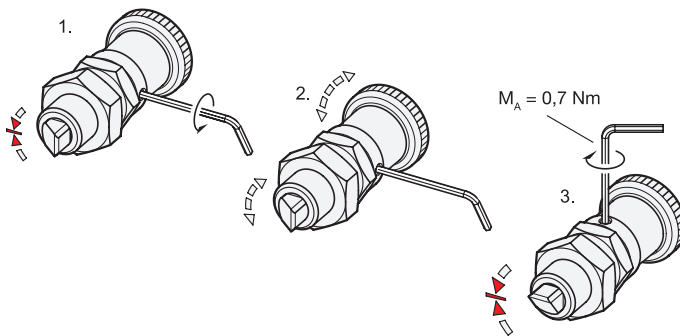

Die Position der Rastfläche lässt sich um 360° frei einstellen.

Montageschritte:

1. Gewindestift mit Innensechskantschlüssel lösen.
2. Rastfläche durch Drehen am Knopf in die gewünschte Position bringen.
3. Gewindestift mit Innensechskantschlüssel anziehen.

Anwendungsbeispiele

