

Anwendungsbeispiel

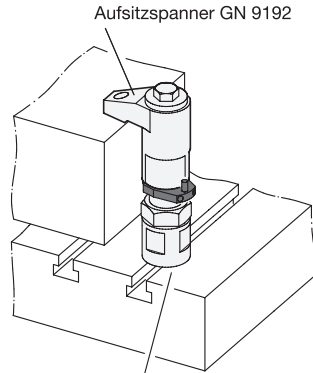
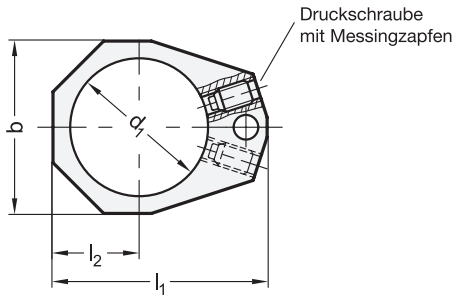

Höhenzylinder GN 9192.3

d_0 Aufsitzspanner-Ø GN 9192	d_1	h_1	b	d_2	h_2	l_1	l_2
40	28	7	35	5	16	43,5	17,5

Ausführung

- Stahl
brüniert
- Druckschrauben
- Stahl, Brüniert
- Druckzapfen, Messing
- RoHS

Hinweis

Mit dem Positioniererring GN 9192.2 kann der Schwenkbereich von Aufsitzspannern GN 9192 auf 110° nach rechts oder links über einen Anschlagstift begrenzt werden. Die Anschlagposition des Rings lässt sich so wählen, dass die Spannposition wiederkehrend und exakt beim Einschwenken am Anschlagstift erreicht wird.

Die Befestigung des Positionierrings erfolgt durch zwei Druckschrauben. Der Hub des Aufsitzspanners verringert sich um die Höhe h_1 des Positionierrings.

siehe auch...

- Aufsitzspanner GN 9192 → Seite QVX
- Höhenzylinder GN 9192.3 → Seite QVX

Bestellbeispiel

GN 9192.2-28-7

1	d_1
2	h_1